

MANUAL DE INSTALACIÓN

Modelo 1510

B6 / B10 / B16

GLP

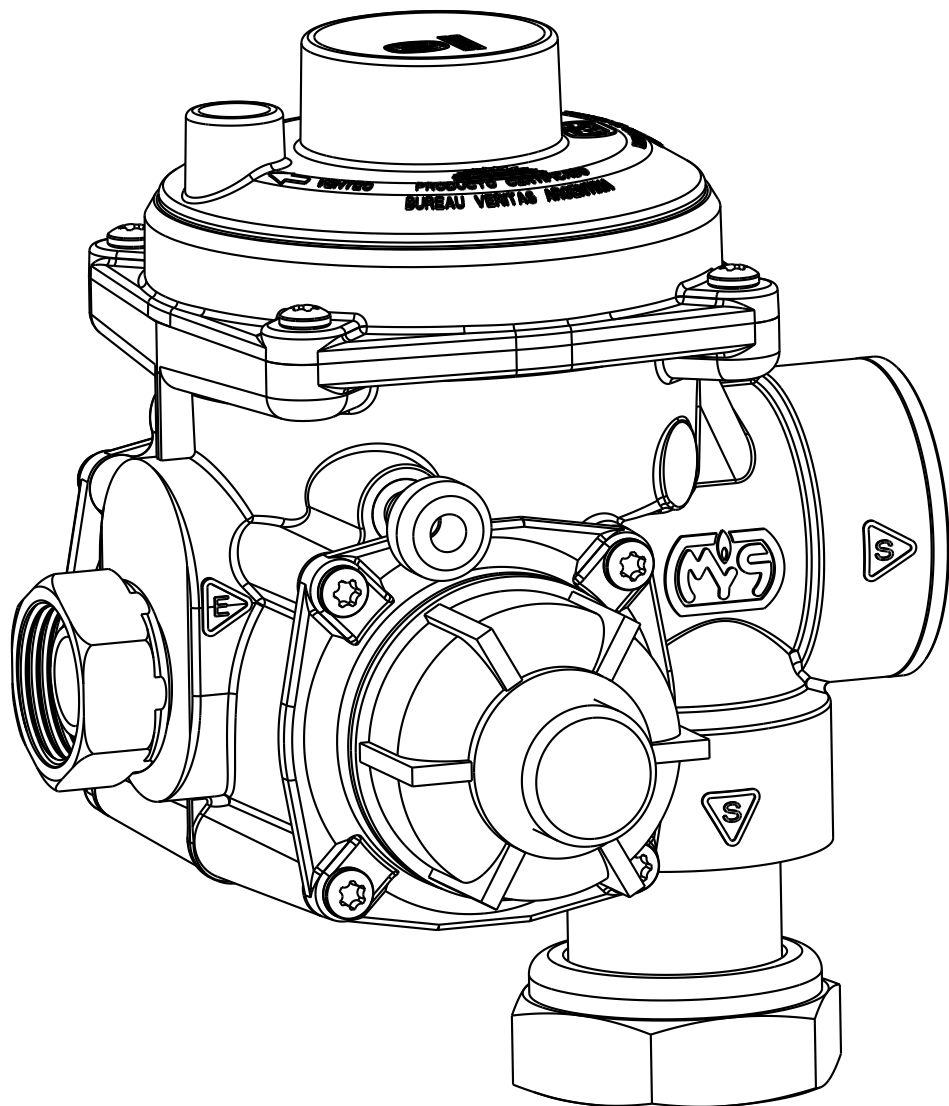

MSB
Industria Argentina



CARACTERÍSTICAS TÉCNICAS

Caudal Nominal	6 - 10 - 16 [Sm ³ /h]
Presión de Entrada	0,5-2 [bar]
Presión de Salida	0,028 [bar]
Temp. de diseño	-20 a 60 [°C]
Conexión de Entrada	Media unión esfero cónica Ø ¾" IRAM 5053 -G ¾"
Conexión de Salida	Media unión con junta plana Ø1 ¼" IRAM 5053 -G 1 ¼"
Dispositivos de Seguridad	Corte por alta presión de salida - Venteo con reposición automática Corte por baja presión de salida - Corte por exceso de flujo

LEA ATENTAMENTE LAS SIGUIENTES INSTRUCCIONES PREVIO A LA INSTALACIÓN DE ESTE REGULADOR

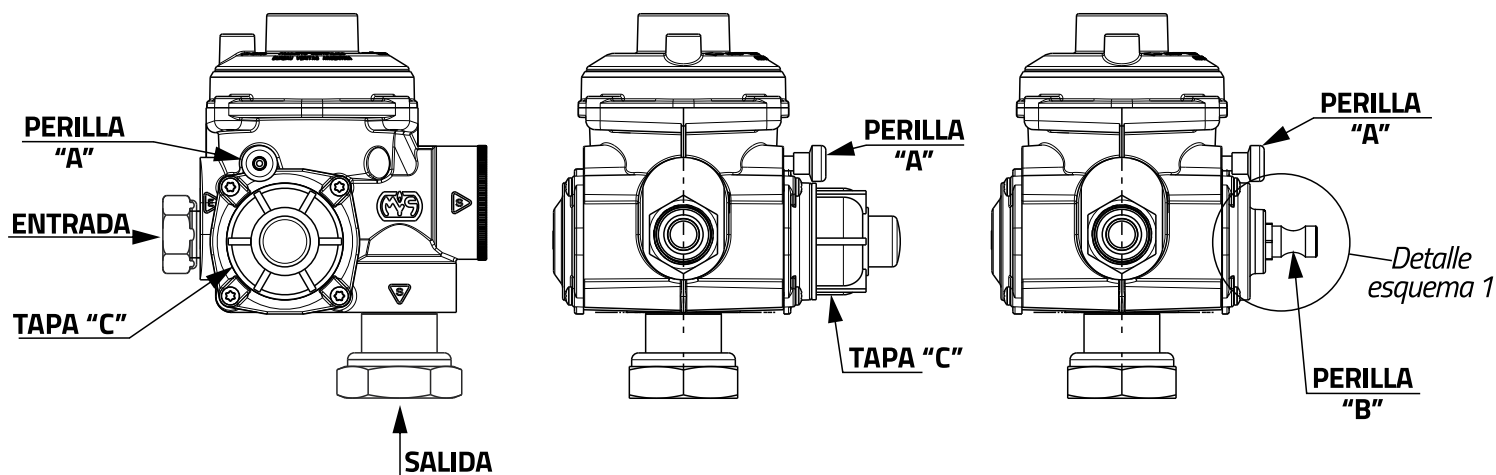

A) Conecte la **entrada** y **salida** del Regulador a la instalación correspondiente. (Recomendación 1 y 2)

B) Mantenga **cerradas** todas las llaves de los artefactos colocados en la instalación.

B*) En caso de **planta de regulación** o $Q_n \geq 50 \text{m}^3/\text{h}$ cierre la válvula de bloqueo aguas abajo del mismo. (Recomendación 3)

C) Abra la **válvula esférica** del servicio domiciliario para el **ingreso de gas** a la instalación.

C*) En caso de planta de regulación, abra la válvula esférica del servicio y la válvula de entrada aguas arriba de cada regulador.

D) Activación de válvula de corte por alta presión de salida (VSI): Retire la **"tapa C"** dejando al descubierto la **"perilla B"** (de aluminio)

D1) El regulador viene con la válvula de corte por alta presión **ACTIVADA** (esquema 1) Si la válvula está **ACTIVADA** la “perilla B” posee un deslizamiento de 10 mm sobre el eje de latón.

D2) Si la válvula esta **DESACTIVADA** (esquema 1) sentirá que la “perilla B” ya casi no posee deslizamiento sobre el eje de latón. En ese caso, para activar la válvula de corte tire suavemente de la “perilla B”.

E) Puesta en marcha del regulador: Con la válvula de corte por alta presión **ACTIVADA**, mantenga presionada la “perilla B” y tire suavemente la “perilla A” para poner en funcionamiento el regulador.

F) Una vez que sienta el **sonido** característico de **puesta en marcha**, suelte inmediatamente la “perilla A” y luego de **10 seg.** deje de presionar la “perilla B”.

F*) En caso de planta de regulación, luego del sonido característico de puesta en marcha, abra **MUY LENTAMENTE** la válvula aguas abajo del **regulador**. (Recomendación 3)

G) Verifique que el **Regulador** esté funcionando.

H) Si el regulador no funciona, probablemente se haya disparado la válvula de corte por alta presión de salida (VSI), entonces repita nuevamente los pasos **D, E, F, y G**.

I) Si no logra armar la válvula de corte, cierre la válvula de servicio, afloje las conexiones de **entrada** y de **salida**, y repita los pasos desde **A**. (**Este procedimiento se realiza para descomprimir el regulador y la válvula de corte**)

J) Una vez que el regulador esté en marcha coloque nuevamente la “tapa C”.

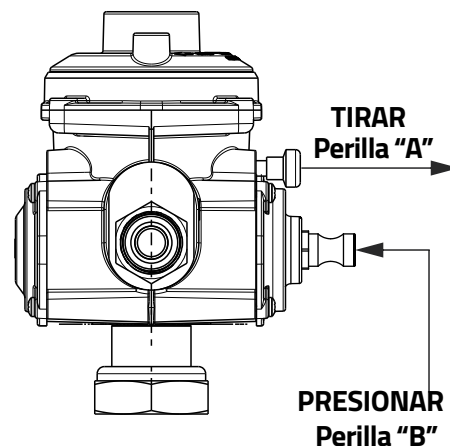
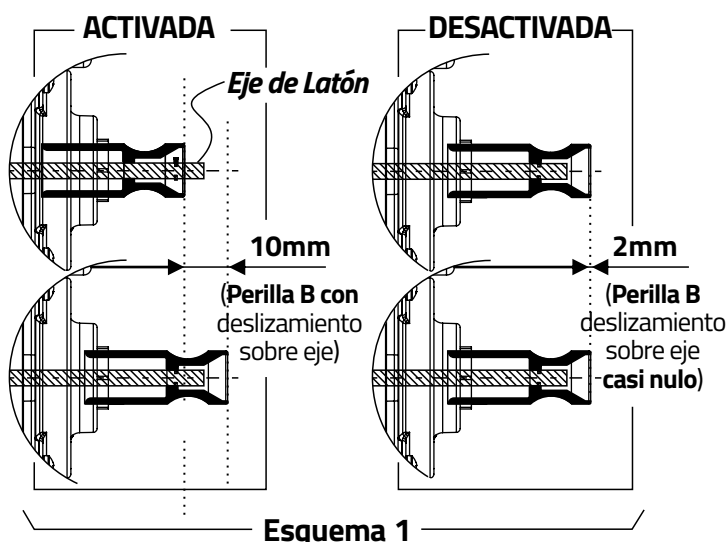

Sistemas de Seguridad del regulador:

- Corte por BAJA presión de salida con reposición manual
- Corte por ALTA presión de salida con reposición manual
- Corte por exceso de caudal
- Alivio por alta presión de salida con reposición automática

En caso de producirse un corte por cualquiera de las situaciones descritas, verificar con un gasista matriculado la instalación y proceder a una nueva puesta en servicio, la que deberá realizarse de acuerdo con las instrucciones indicadas anteriormente.

RECOMENDACIONES

01

Evite al roscar un torque excesivo que pueda dañar las conexiones

Ø de conexión en pulgadas	Nm	Kgf
½"	47,16	4,8
¾"	70,7	7,2
1"	94,3	9,6
1"¼	108	11
1" ½	121,3	12,4
2"	155	5,8

*(Tabla n°1, Pto.6.12 NAG 235:1995)

02

Procure que las acometidas o cañerías que se vinculan al regulador, estén perfectamente alineadas. NO fuerce las conexiones ante un desvío angular o falsa escuadra, ya que puede dañarlas ocasionando, consecuentemente la pérdida de la garantía.

03

Es conveniente instalar una válvula aguas abajo del regulador para la activación del mismo. De no poseer esta válvula, el armado del regulador no ocurrirá hasta que toda la montante se haya llenado de gas y la presión aguas abajo se establezca. Dependiendo el tamaño de la instalación el llenado puede llevar varios minutos, implicando permanecer tirando el eje de armado **perilla "A"** hasta llenar la montante. En cambio, colocando la válvula, como se recomienda, ud. podrá armar el regulador instantáneamente y luego proceder al llenado de la montante lentamente, como se indica en el punto **F***.

04

Estos reguladores pueden ser instalados en cualquier posición sin alterar su correcto funcionamiento. Los **caudales y presiones** de salida del regulador según NAG 235 se obtendrán con cañerías de igual o mayor diámetro que el de las conexiones de salida provistas.

05

Nunca reduzca el diámetro de la cañería a la salida del regulador. **Nunca** corte, remueva, obstruya o modifique la posición de los **sensores** que asoman por la salida del regulador: La ubicación y largo de los sensores es muy importante para el correcto funcionamiento del mismo.

06

Evite instalar **accesorios** como **codos o tes**, a menos de **4 veces el diámetro nominal** de la **salida** del regulador; Ésto evitará turbulencias del flujo aguas abajo que puedan alterar la regulación y el correcto funcionamiento de los dispositivos de seguridad.

07

Es normal que durante el procedimiento de armado ó puesta en marcha el regulador ventee - solo en ese instante- gas a la atmósfera debido a que en ese momento se produce un pico de presión que activa la válvula de venteo con reposición automática.

08

Para mantener el regulador en condiciones seguras de funcionamiento, se recomienda realizar un **control operativo** de la unidad instalada según la siguiente frecuencia: Cada 3 meses p/ servicios subterráneos y cada 6 meses p/ servicios aéreos (no a la intemperie)

09

Los **controles** deberán ser **realizados por personal calificado** perteneciente a las **distribuidoras de gas o por gasistas matriculados**.

NOTA IMPORTANTE

IMPORTANTE - Control Operativo: Los reguladores son para el control de la presión y poseen numerosas partes móviles sujetas a desgaste que es dependiente sobre todo de las condiciones particulares de operación. Para asegurar una operación continua satisfactoria, debe ser establecida una periódica y programada inspección con la frecuencia que sea necesaria de acuerdo a la severidad del servicio y las recomendaciones del fabricante"

ESTE REGULADOR ES DE USO "NO A INTEMPERIE"

GARANTÍA

Garantía por doce meses contados desde la fecha de entrega al usuario. Según Ley 24.240.
Válida por uso de acuerdo a las instrucciones para instalación indicadas en el embalaje y este Manual de Instalación. Reparación en planta Industrial de fabricante.

Certificaciones Otorgadas

Producto fabricado bajo
Norma NAG-235:2019



Sistema de Gestión de Calidad
ISO 9001:2015



Organismo de Certificación



VIDEO INSTRUCTIVO DE INSTALACIÓN

Ante cualquier duda del procedimiento recientemente descrito ingrese al siguiente link <https://msbsrl.com/instr-inst-1510> y podrá ver un video explicativo de la activación del regulador.

O bien, puede escanear el siguiente código QR que lo llevará inmediatamente: ►



MSB

Industria Argentina

 Av.La Voz Del Interior 6502
B° Los Boulevares - Córdoba, Argentina

 +54 9 3517181334 *Administración*
+54 9 3517181326 *Ventas*

 msbsrl.com