

# MSB

Industria Argentina

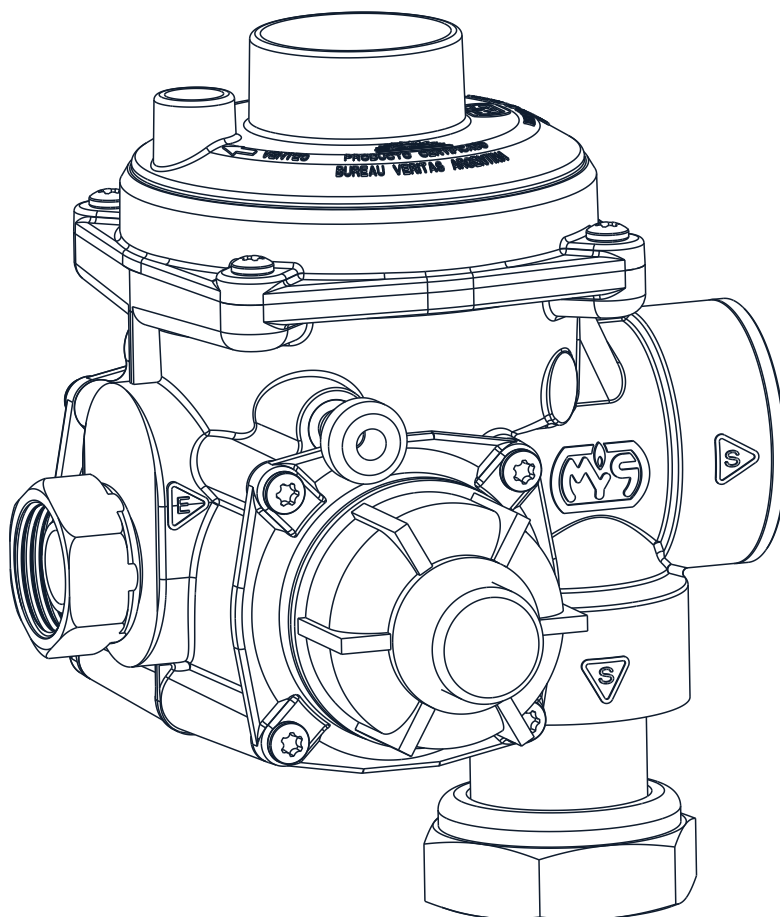

REGULADOR DE PRESIÓN

# 1510

GAS LICUADO DE PETRÓLEO

### Aplicaciones y Clasificación

El **modelo 1510**, es un regulador de presión de gas de dos etapas de regulación destinado a instalaciones domiciliarias, comerciales e industriales de **GLP**.

Estos reguladores, aseguran estabilidad y precisión en la presión reducida aguas abajo de los mismos, sin importar las oscilaciones de la presión de entrada proveniente de la red ni el consumo requerido por la instalación interna. Su compacto diseño y configuración permite reducir el espacio físico de las instalaciones o gabinetes donde se aloje el conjunto regulador- medidor o planta de regulación.

Sus conexiones, permiten vincularlos directamente sobre el medidor de gas o sobre la **planta reguladora de presión\*** que la instalación requiera. También, pueden ser instalados en cualquier posición sin afectar su funcionamiento. Estos reguladores están diseñados, fabricados y aprobados según los requisitos establecidos en la normativa vigente **NAG - 235:2019** emitida por el Ente Nacional Regulador del Gas **ENARGAS**.



*\*Consulte en el catálogo de las plantas reguladoras de presión aprobadas* 

### Circuito de presión interior

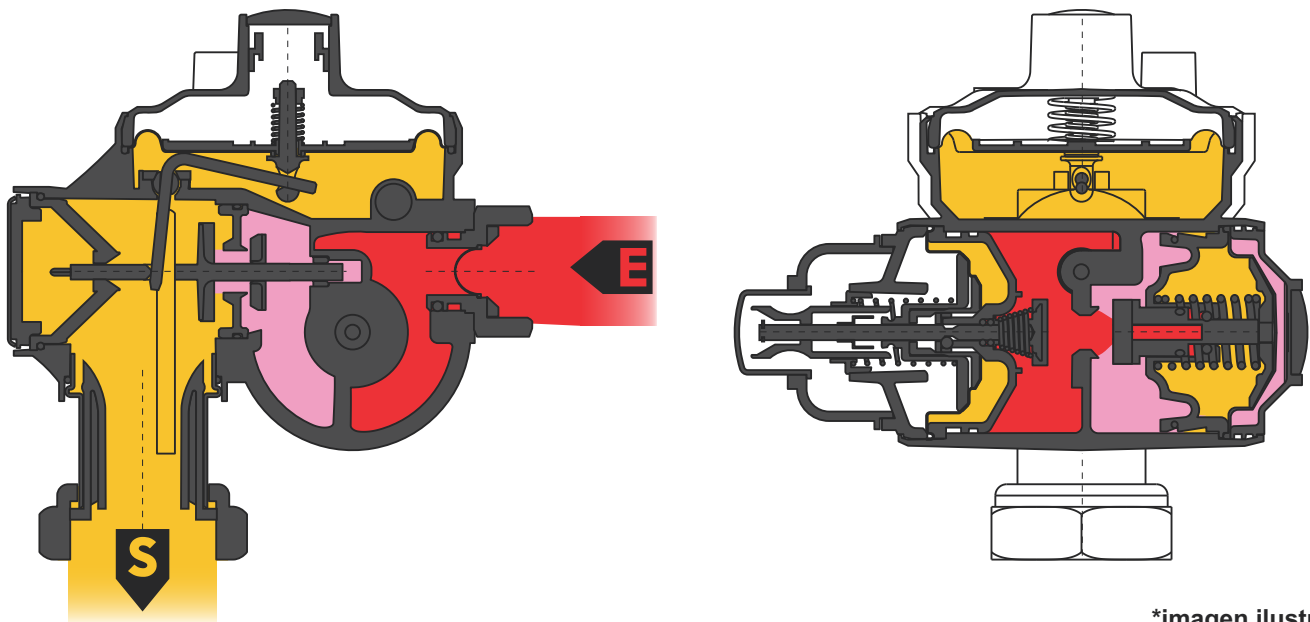

*\*imagen ilustrativa*

 Presión de Entrada     Presión Intermedia     Presión de Salida

# CARACTERÍSTICAS TÉCNICAS

Caudal Nominal **6 - 10 - 16 [Sm<sup>3</sup>/h]**

Presión de Entrada **0,5-2 [bar]**

Presión de Salida **0,028 [bar]**

Temp. de diseño **-29 a 60 [°C]**

Conexión de Entrada **Media unión esfero cónica Ø ¾" IRAM 5053 -G ¾"**

Conexión de Salida **Media unión con junta plana Ø1 ¼" IRAM 5053 -G 1 ¼"**

Dispositivos de Seguridad **Corte por alta presión de salida - Venteo con reposición automática  
Corte por baja presión de salida - Corte por exceso de flujo**

## Curva característica de regulación Punto 6.2 NAG – 235:2019

Ensayo para determinar la variación de la presión de salida en relación con la capacidad nominal.

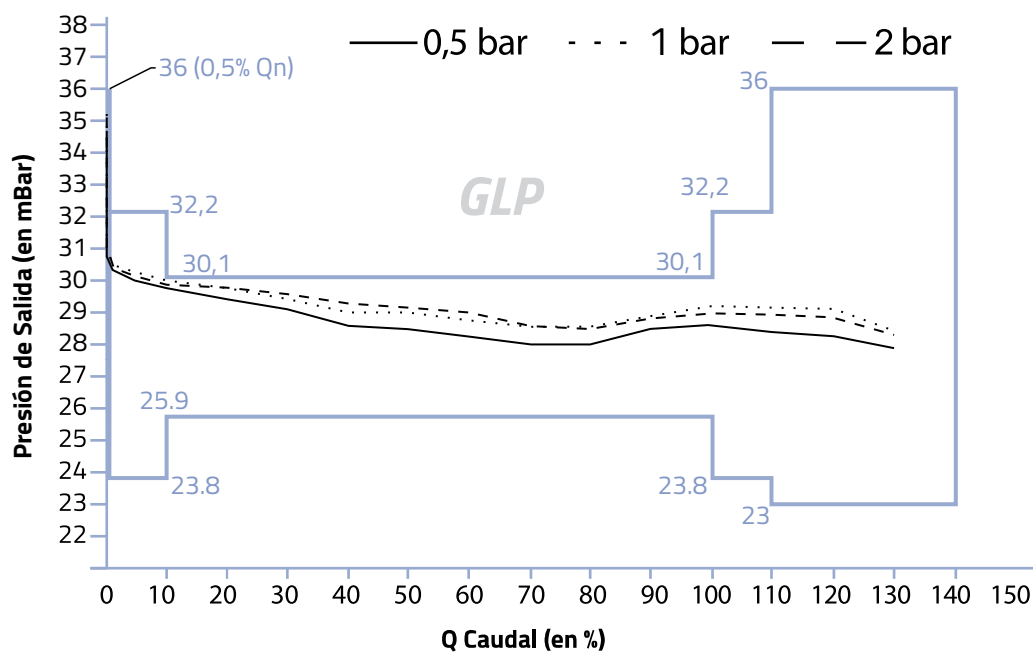

▲ B10 - 10 [Sm<sup>3</sup>/h] Curva representativa

GLP

# Dispositivos de Seguridad

## Alta presión de salida

### OPCO - Corte por alta presión de salida

Este sistema de seguridad consiste en una válvula de bloqueo (VSI) que ante un aumento en la presión aguas abajo del regulador, bloquea el ingreso de gas al mismo asegurando la instalación interna. Ante un eventual bloqueo, su reactivación es manual y solo será posible una vez solucionado el problema que originó el aumento excesivo en la presión aguas abajo.

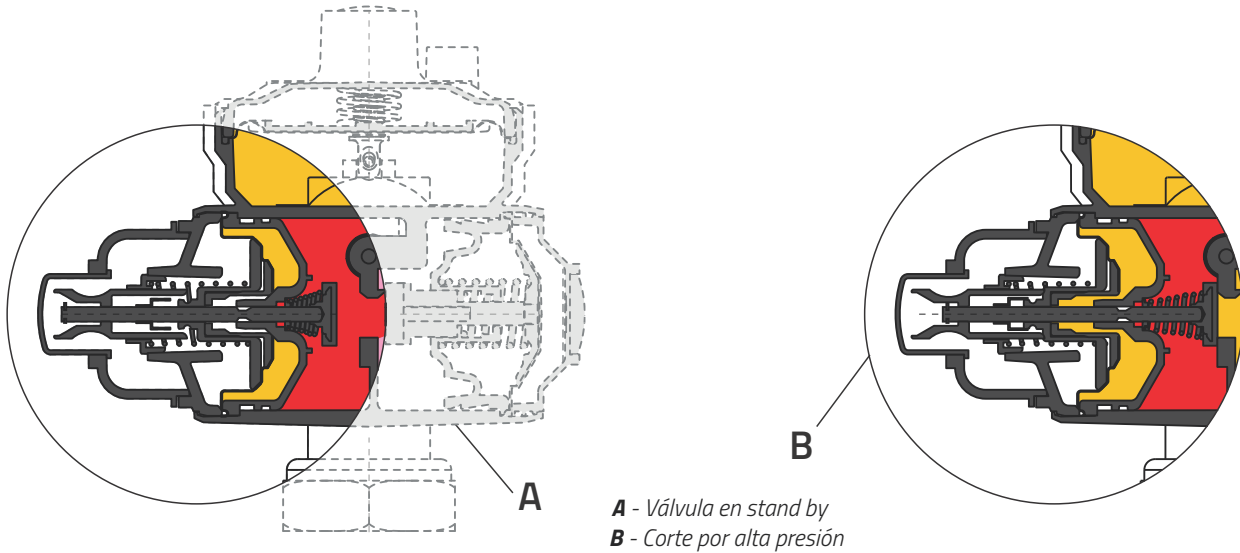

\*imagen ilustrativa

### OOPV – Venteo con reposición automática

Este dispositivo permite evacuar pequeñas cantidades de gas a la atmósfera cuando la presión aguas abajo del regulador aumenta por encima de los 45 mbar. La válvula de alivio abre y cierra automáticamente liberando el exceso de presión en la instalación y el venteo ocurre siempre previo a la activación de la válvula de bloqueo (VSI).

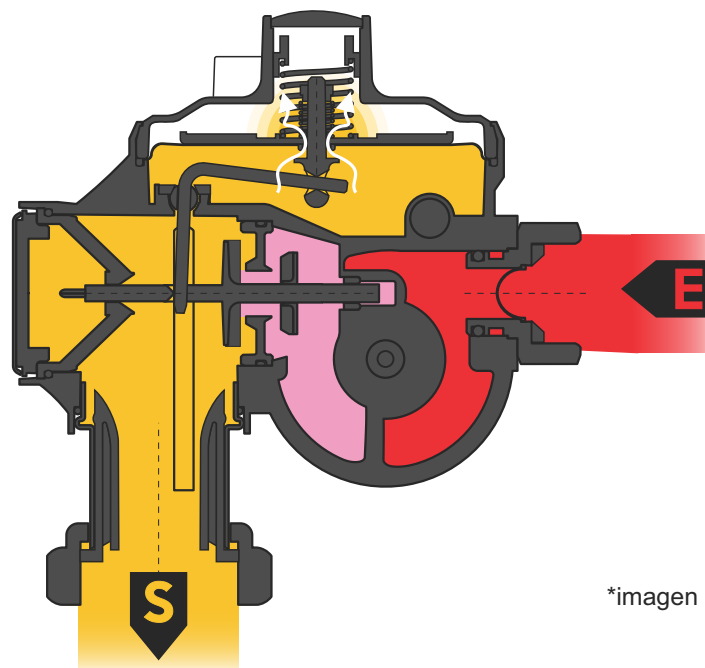

\*imagen ilustrativa

## Baja presión de salida

### UPSO - Corte por baja presión de salida

La función de este dispositivo es cortar el suministro de gas al regulador cuando la presión aguas abajo descienda por debajo de los valores indicados ( $23 \text{ mbar} \pm 10\%$ ), las principales causas de activación pueden ser:

- Baja presión de salida (aguas abajo)
- Baja presión en la red (aguas arriba)
- Exceso de flujo entre el 110% - 150% del  $Q_n$  (Caudal nominal)

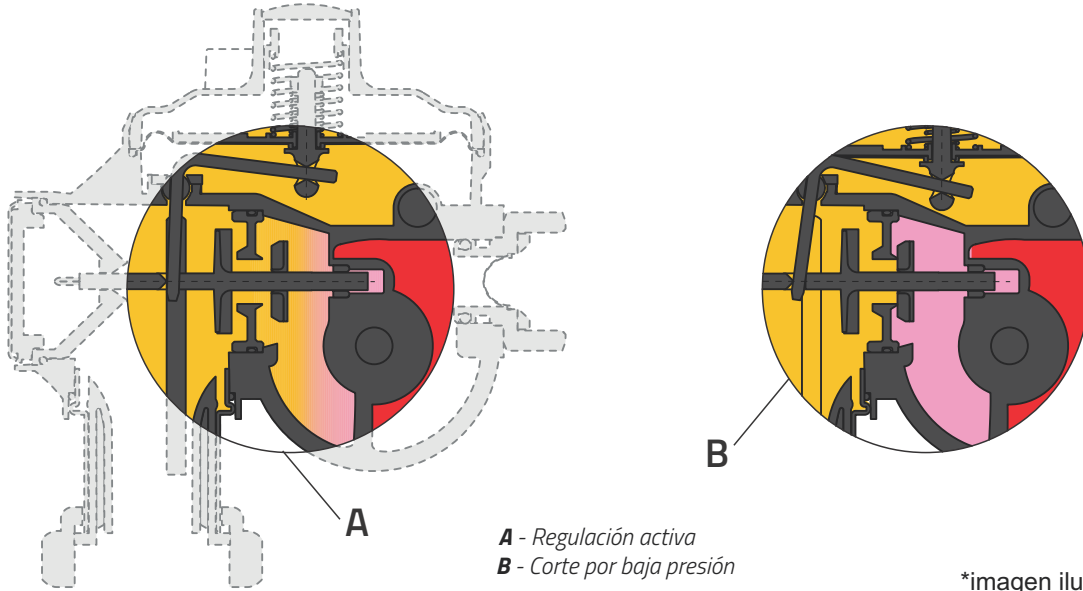

## Dimensiones Generales

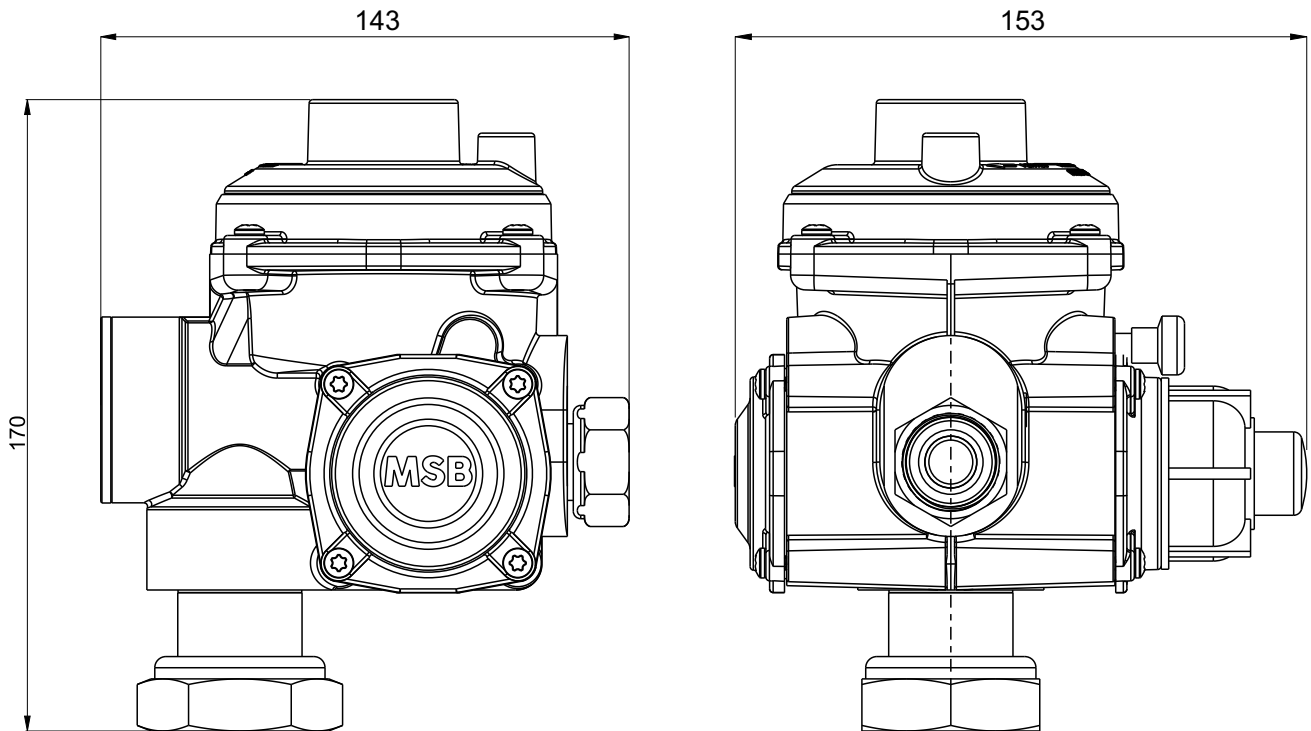

## Recomendaciones y mantenimiento

*Ver Manual de Instalación*

### Certificaciones Otorgadas



# MSB

Industria Argentina

 Av.La Voz Del Interior 6502  
B° Los Boulevares - Córdoba, Argentina

 +54 9 3517181334 *Administración*  
+54 9 3517181326 *Ventas*

 [msbsrl.com](https://msbsrl.com)